

# 物件調書

|      |   |        |             |
|------|---|--------|-------------|
| 物件番号 | 7 | 入札最低価格 | 56,600,000円 |
|------|---|--------|-------------|

|                       |   |                             |                                    |
|-----------------------|---|-----------------------------|------------------------------------|
| 所在地                   | 焼津市五ヶ堀之内182番1   |                             |                                    |
| 登記簿記載事項               | 面積  | 2367.03㎡ (716.0坪)           |                                    |
|                       | 地目  | 宅地                          |                                    |
| 接面道路の状況               | <北側> 市道 (幅員3.1m)<br><東側> 民家   | <西側> 市道 (幅員3.1m)<br><南側> 水路 |                                    |
| 法令に基づく制限              | 計画区域  | 市街化区域                       | 用途地域 準工業地域                         |
| 都市計画法<br>建築基準法<br>その他 | 建ぺい率  | 60%                         | 容積率 200%                           |
|                       | 防火指定  | なし                          |                                    |
|                       |   |                             |                                    |
| 供給処理施設<br>の状況         | 配管等の状況  |                             | 事業所名・問合せ (電話番号)                    |
|                       | 電気  | 接面道路配線 有                    | 中部電力パワーグリッド(株)藤枝営業所 (0120-977-283) |
|                       | 上水道   | 接面道路配管 有                    | 焼津市水道総務課 (054-624-0111)            |
|                       | 公共下水道   | 接面道路配管 無                    | ※合併浄化槽の設置が必要です                     |
|                       | 都市ガス  | 接面道路配管 有                    | 東海ガス(株)藤枝本部 (054-647-7154)         |
| 公共施設                  | 最寄駅   | JR西焼津駅 西方面へ約1.1km           |                                    |
|                       | 市役所   | 焼津市役所本庁舎 東方面へ約3.2km         |                                    |
|                       | 小学校   | 市立豊田小学校 西方面へ約0.7km          |                                    |
|                       | 中学校   | 市立豊田中学校 北方面へ約0.9km          |                                    |
|                       | *距離表示は、直線距離を示します。   |                             |                                    |
| その他参考事項               | <p>・敷地内に建物 (平屋 368.30㎡) 及び残置物等ありますが全て現況有姿 (あるがままの状態) での引き渡しとなります。</p> <p>・用地測量を実施済です。</p> <p>・1,000㎡を超える土地においては建築目的で区画・形質を変更 (宅地化、道路の新設、切盛土等) する場合は、開発許可の申請が必要になります。詳しくは焼津市都市計画課等関係各機関にご確認ください。</p> <p>※産業立地促進事業費補助金の対象となる場合、用地取得費等の助成があります。<br/>【補助金については、商工観光課 (Tel.054-626-2260) にお問い合わせください。】</p> |                             |                                    |

明 細 図

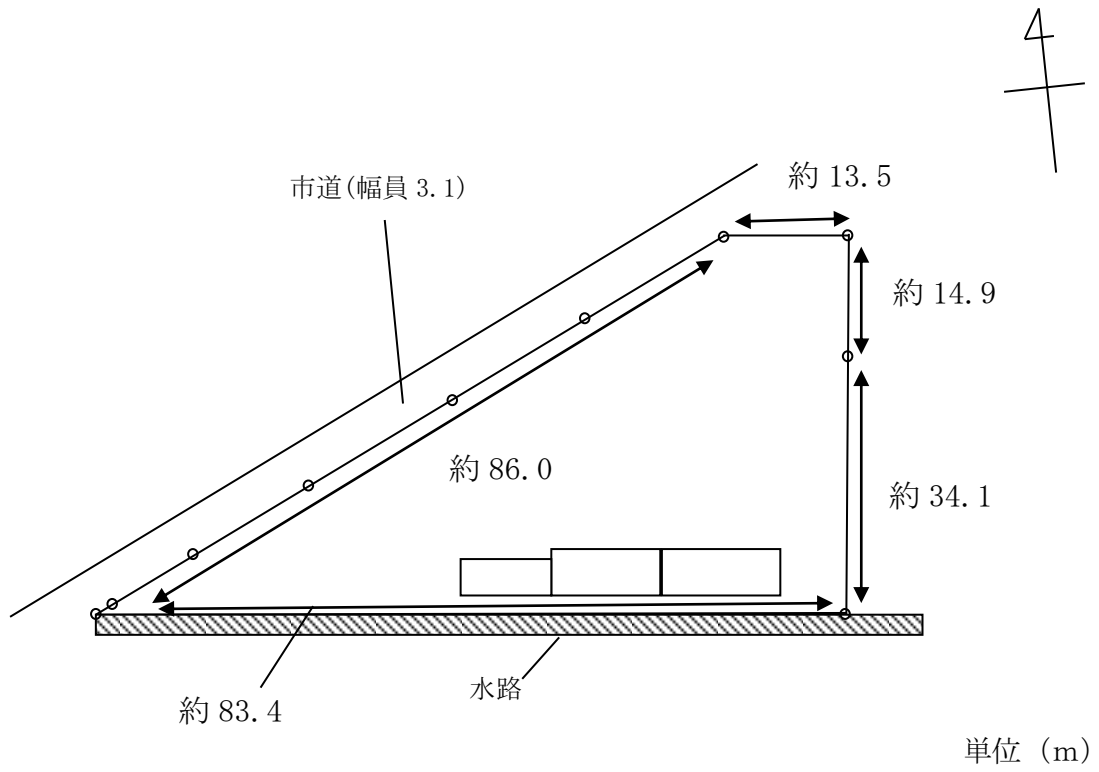

案内図

